

Die Kurzanleitung erläutert nur grundlegendes.

Für weitergehende Informationen ziehen Sie die Bedienungsanleitung zu Rate.

Kassenrolle einlegen

Druckwerkdeckel wie abgebildet öffnen. Papierrollen von 57 mm Breite und max. 70 mm Durchmesser benutzen. Kein Recycling-Papier verwenden. Dieses verursacht schnelleren Druckerverschleiß. Papierrolle für das Einlegen vorbereiten. Dazu die erste Lage entfernen und Papier gerade abschneiden. Dies vermeidet Papierstau im Druckwerk. Ende des gerade geschnittenen Papierstreifens in das Druckwerk einführen und  betätigen bis ca. 10 cm transportiert wurden. Je nach Nutzung, Papierstreifen an der Abrisskante des Druckwerkdeckels vorbei- oder in die Aufwickelspule einführen. Druckwerkdeckel schliessen.

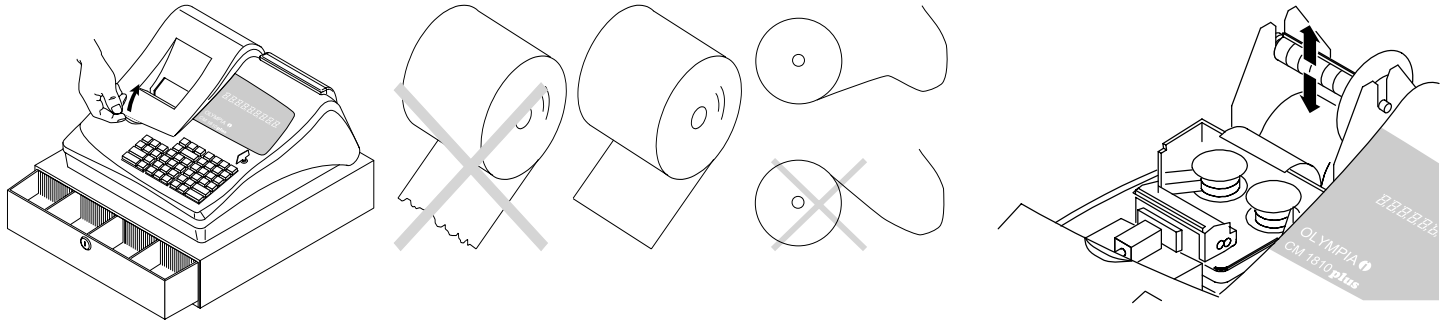

Aufwickelspule

Die Aufwickelspule wird benötigt, wenn der Journalstreifen (spezielle Papierrolle mit zwei Lagen und Durchschreibefähigkeit erforderlich) oder der Bon aufgewickelt werden soll.

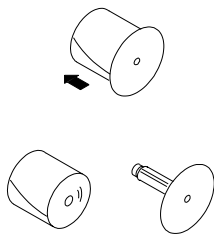

1. Druckwerkdeckel öffnen
2. Aufwickelspule herausnehmen
3. Ende des Journalstreifens in den Schlitz der Aufwickelspule einfädeln
4. Aufwickelspule in die dafür vorgesehenen Spulenführungen einsetzen
5. Zum Entfernen des aufgewickelten Journalstreifens Aufwickelspule herausnehmen und die Journalrolle abziehen
6. Aufwickelspule wieder einlegen
7. Druckwerkdeckel schließen

Farbband wechseln

Hinweis: Verwenden Sie nur schwarz/rote Farbbänder. Die schwarze Seite des Farbbandes muss oben sein

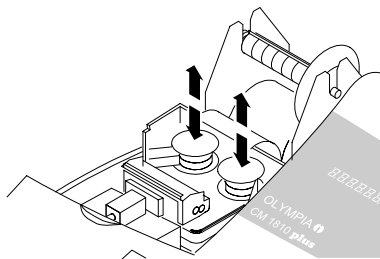

1. Druckwerkdeckel öffnen
2. Linke und rechte Farbbandrolle nach oben aus der Führung entfernen
3. Neue Farbbandrollen in die Führung einsetzen
4. Farbband so über das Druckwerk legen, dass das Farbband zwischen Ziffernrolle und Papier liegt. Es muss außen an den seitlichen Bandführungen anliegen. Farbband leicht spannen
5. Kassenrolle einlegen
6. Druckwerkdeckel schließen

Schlüsselschalter

Schlüsselstellung für Normalbetrieb (Registrieren) ist **REG**

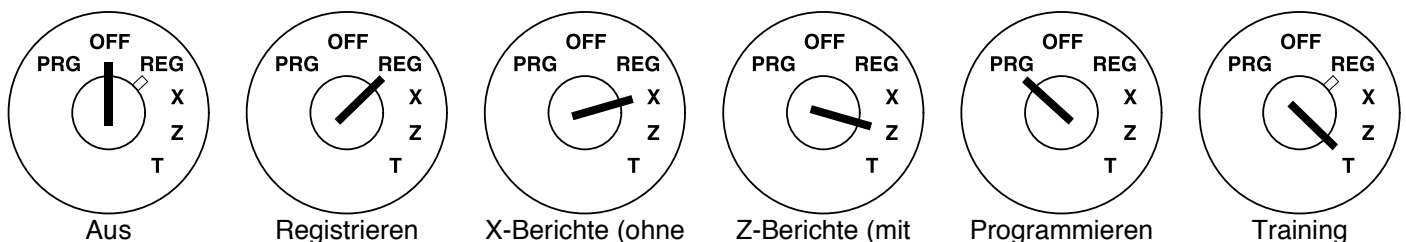

Hinweis: Datenverlust und Blockierung der Kasse in den Betriebsarten Z und P möglich! Nur anwenden, wenn Sie mit der Programmierung und Bedienung der Kasse vertraut sind.

This is a “Table of Contents preview” for quality assurance

The full manual can be purchased from our store:

<https://the-checkout-tech.com/manuals/olympia/CM-1810 Plus programming GERMAN r>

And our free Online Keysheet maker:

<https://the-checkout-tech.com/Cash-Register-Keysheet-Creator/>

[HTTPS://THE-CHECKOUT-TECH.COM](https://THE-CHECKOUT-TECH.COM)